

# UDU 11 T P/D SG (SFTS)

Navulbare touch-free dispenser (1.200 ml) van roestvrij staal met Smart From the Start-technologie

Artikelnr. 1425074

**OPHARDT**  
HYGIENE

OPHARDT HYGIENE-TECHNIK GmbH  
Lindenau 27 | 47661 Issum | Duitsland  
Tel.: +49 (0) 28 35 18-10 | Fax: +49 (0) 28 35 18-77  
planer@ophardt.com | www.ophardt.com

## UDU 11 X10 Touchless

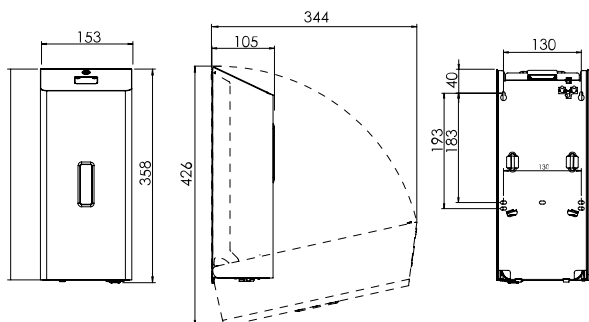

Maße in mm - Dimensions in mm



## Referenties

luchthavens, stations, scholen, kleuterscholen, hotels, gastronomie, commerciële keukens, voedselverwerking, correctiecentra, beurzen, congrescentra, winkelcentra, fitness- en sportcentra, industrie, laboratoria, administraties

## Gebruiksvoorbeelden

wasruimtes, toiletten, baden, verpleeg- en onderzoekskamers, keukens, productiefaciliteiten, entree

## Technische gegevens

Type van dispenser:	navulbare dispenser
Behuizing:	roestvrij staal, antraciet poedercoating met lichte textuur
Achterpaneel:	roestvrij staal
Vulhoeveelheid (ml):	1.200 ml
Doseerpomp:	duurzame kunststof spuitpomp
Dosering:	0,6 / 1,0 / 1,4 ml/slag
Vulmateriaal:	ontsmettingsmiddel
Bedrijfsmodus:	contactloos
Type aandrijving:	batterijen
Kijkvenster:	met kijkvenster
Met lekbak:	nee
Slot:	SanTRAL anti-vandalisme slot, kunststof
Batterij:	4x alkaline D-batterijen, 1,5 V, vervangbaar, niet oplaadbaar
Aanbevolen batterij:	DURACELL ULTRA POWER D, VARTA 4020 (INDUSTRIAL), VARTA 4120, VARTA 4720
Aandrijving:	X10-systeem, stil werkgeluid (quiet drive+)
Elektronica:	printplaat met sensoren, WiFi-module 802.11 b/g/n (frequentiebereik: 2.400 MHz - 2.483,5 MHz; WPA en WPA2) en Bluetooth LE (frequentie: 2,404 GHz - 2,480 GHz)
Firmware:	over-the-air (OTA) updates en configuratie
Spanning:	6 Volt
Conformiteit:	RoHS
CE-etikettering:	EN 300328 WLAN-integratietest, EN 300330 NFC-integratietest, ETSI EN 62311.2008 EMF, ETSI EN 301489-1 EMC
Software:	Dispenser met geïntegreerde smart module voor automatische detectie van het vulniveau mogelijk met behulp van weegschaalsensoren en verbinding met kanary en platforms van derden
Montage:	wandmontage met 4 schroeven en pluggen, aanbevolen afstand tot wastafel minstens 20 cm
Schoonmaken:	handmatig desinfecteren door afvegen, niet geschikt voor afwasmachine, niet autoclaveerbaar
Garantie:	5 jaar
Nettogewicht:	2.628 kg
Afmetingen (B x H x D) in mm:	153x358x105
Opmerking:	Controleer voor gebruik van nieuwe producten altijd de compatibiliteit van het product en het dispensersysteem om een perfecte werking te garanderen.

## Compatibele accessoires

UDU 5/11 T Lekbak

Hoogwaardige druppelbescherming voor desinfectiemiddel dat van de handen druipt

Stand voor UDU 5 T

Robuuste standvoet voor UDU 5 T dispenser

Artikelnr. 1424771

Artikelnr. 1424789

Je kunt meer accessoires vinden in onze online productcatalogus.