



# Koala Kare Products

## Installation & Operations Instructions

### **▲IMPORTANT! READ CAREFULLY AND RETAIN FOR FUTURE REFERENCE**

---

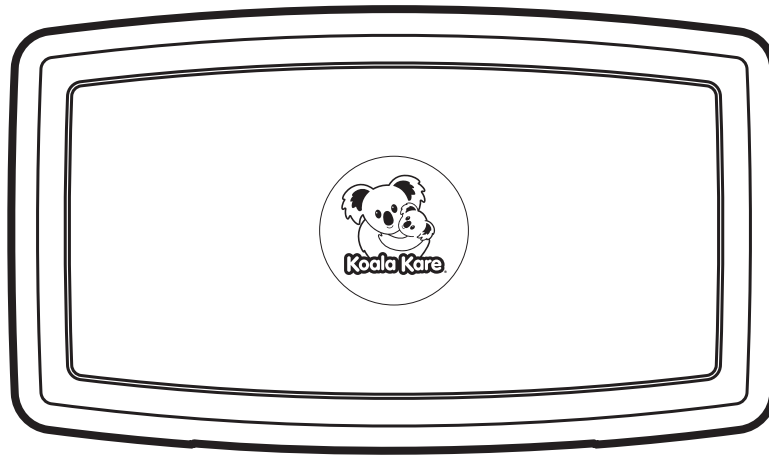

# KB300

## Surface-Mounted Baby Changing Station

Cambiador Plegable  
Table à Langer  
Babywickelstation



**Important.** Retain for future reference. Read carefully.

**Importante.** Guárdelo para futuras consultas. Leer atentamente.

**Important.** À conserver pour référence ultérieure. À lire attentivement.

**Wichtig.** Zur späteren Bezugnahme aufbewahren. Bitte sorgfältig durchlesen.

The KB300 Baby Changing Stations have been designed to meet the following applicable provisions of the 2010 ADA Standards (ADAS) and the 2009/2017 International Code Council (ICC) A117.1 Standards when properly installed and maintained. To comply with these accessibility requirements the unit must be installed in a compliant location and height in accordance with the installation instructions.

You are responsible for the safe operation of this unit.

This page intentionally left blank.



# KB300

## Operations Instructions

### **▲IMPORTANT! READ CAREFULLY AND RETAIN FOR FUTURE REFERENCE**

#### Please Note

To assure proper installation, it is suggested that a qualified person or carpenter install the Koala Baby Changing Station. Koala Kare Products will not be responsible if the station is not installed properly. Koala Baby Changing Stations have been tested to hold a substantial static load. The unit must be attached to a permanent wall that is capable of holding a substantial load. The maximum recommended total weight for this baby changing station is 15 kg. Excessive weight may cause a hazardous or unstable condition to exist.

#### Inspection Criteria

A properly maintained baby changing station:

- Opens and closes smoothly.
- Offers parents liners through a fully stocked liner dispenser. (Dispenser built into unit.)
- Provides a clean, convenient place for customers to attend to their children.

#### Replacement Parts

For a list of replacement parts for this product, (such as straps, shocks and labels) please visit [www.koalabear.com](http://www.koalabear.com).

Replacement parts and additional liners can be purchased from your local distributor or direct from Koala at [www.koalabear.com](http://www.koalabear.com).

#### EN 12221:2026 (E)

**▲ WARNING:** Never leave child unattended - always keep child within arm's reach.

All assembly fittings shall always be correctly tightened and checked regularly.

Be aware of the risk of open fire and other sources of strong heat, such as electric bar fires, gas fires, etc. in the near vicinity of the changing unit.

Do not use the product if any components are broken or missing.

Do not use accessories or replacement parts other than those approved by manufacturer.

This product is intended for domestic use only.

Do not leave the child unattended. The changing unit is intended for a maximum weight of 15 kg. Do not use changing unit if any parts are broken or missing.

A changing pad is not required for this product.

Do not attach any toys or toy bar when using the product in changing unit function.

Unit should be cleaned once or more daily with a clean nylon brush and spray disinfectant.



**WARNING** Never leave the child unattended  
**ADVERTENCIA** Nunca deje al niño sin supervisión  
**ATTENTION** Ne jamais laisser l'enfant sans surveillance  
**WARNUNG** Lassen Sie das Kind niemals unbeaufsichtigt



**max 15 kg**

Koala Kare Products, A Division of Bobrick 8001 S. Chambers Rd. Englewood, CO 80112 [www.koalabear.com](http://www.koalabear.com) PH 888-733-3456 P/N 300-91



# KB300

## Installation Instructions

**▲IMPORTANT! READ CAREFULLY AND  
RETAIN FOR FUTURE REFERENCE**

### Tools Needed

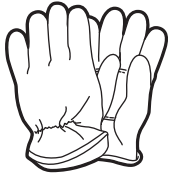

Safety Gloves

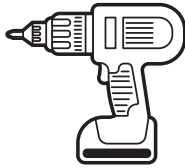

Drill

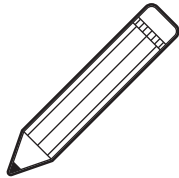

Pencil



Wall Stud Finder

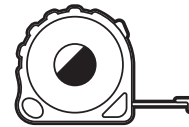

Measuring Tape

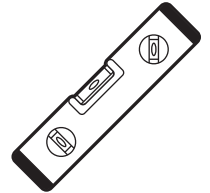

Level



Safety Glasses



Phillips Head  
Screwdriver



1/8" (3mm)  
(regular & masonry)  
drill bits



7/32" (6mm)  
(regular & masonry)  
drill bits

### Hardware Provided

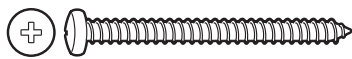

1/4" x 3"  
Pan Head Wood Screws  
Quantity: 6



8-32" x 5/16"  
Flange Button Phillips Head Screws  
Quantity: 4



Scan the QR code to view the installation video and to find product resources. Also available at:

[www.koalabear.com/product-catalog/kb300/](http://www.koalabear.com/product-catalog/kb300/)





# KB300

## Installation Instructions

### **▲IMPORTANT! READ CAREFULLY AND RETAIN FOR FUTURE REFERENCE**

#### Step 1:

- Inspect contents and remove changing station from the shipping container and check for any freight damage. If damage is found, please call Koala Kare Products' Customer Service at 888.733.3456.
- Identify the best location for installing the unit.

Fig. 1

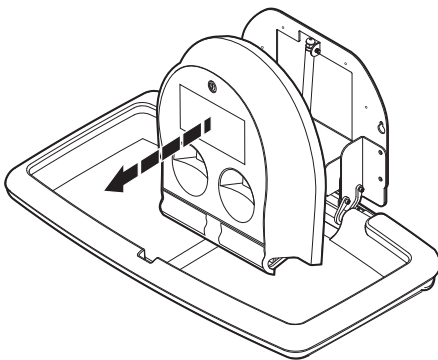

#### Step 2:

- Remove the bed and chassis from the box. Open the main unit by pulling up on the frame and remove the plastic liner dispenser. Set it to one side. **Fig. 1**
- Make sure you have taken into consideration the operating clearance of 9 3/8" (238mm) on both sides of the exposed chassis and 21 1/8" (537mm) from wall surface when open.

#### **For Wood Stud Wall**

- Measure from the floor 37 7/16" (951mm) on stud center and mark the wall. The mounting holes are designed for 16" (406mm) stud centers. Ensure the locations you have marked for the mounting holes are level before drilling. **Fig. 2** Drill pilot holes for keyhole mounting using a 1/8" regular drill bit.
- If the wall has wooden studs that are not on 16" (406mm) centers, you will need to use toggles to secure one side of the unit. The other side should be secured to the stud using the screws provided. You must allow for space inside the wall for the toggles to turn. This will vary depending on the toggles used.

#### **For Masonry or Tile over Stud Wall**

- Use a 7/32" (5mm) masonry drill bit for the pilot hole until you hit the stud. Change bit to 1/8" (3mm) regular drill bit.

Fig. 2

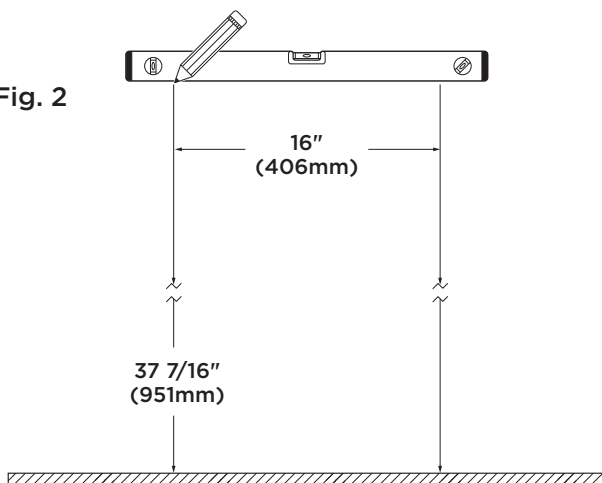



# KB300

## Installation Instructions

### **▲IMPORTANT! READ CAREFULLY AND RETAIN FOR FUTURE REFERENCE**

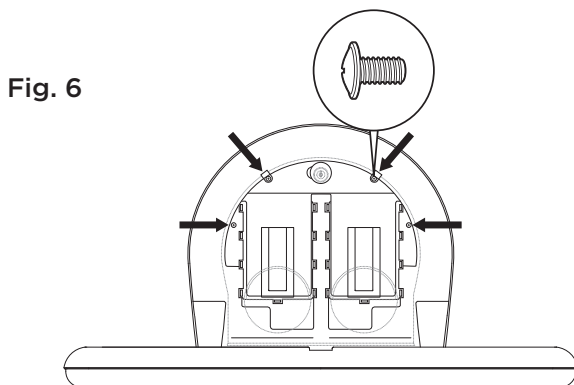
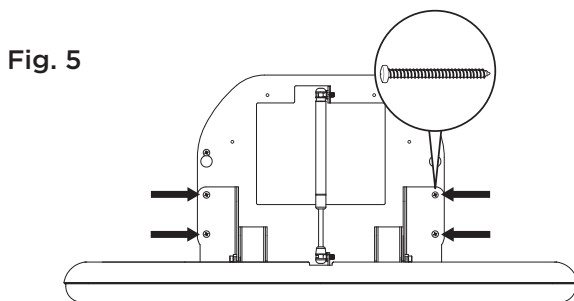
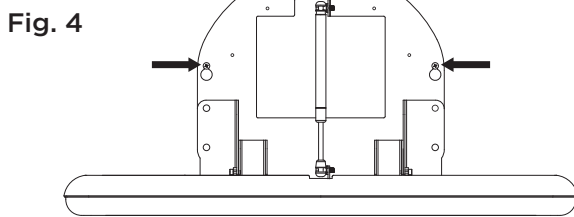
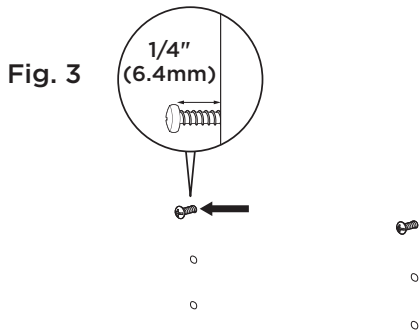

#### **For Metal Stud or Concrete Block**

- If the wall has metal studs or an underlying surface of concrete block, you will need to use toggles to secure one side of the unit. The other side should be secured to the stud using the screws provided. You must allow for space inside the wall for the toggles to turn. This will vary depending on the toggles used.

#### **Step 3:**

- Mount bed and chassis by screwing two of the mounting screws into the pilot holes leaving 1/4" (6.4mm) exposed to allow keyhole slots to be easily mounted over the screw heads. **Fig. 3**
- Place chassis over screws. **Fig. 4**
- After securing the unit using the keyhole slots, verify that the unit is level. Tighten top two screws so that they are flush with the wall.
- Use the four lower holes as a guide to mark and drill pilot holes. Use remaining four screws to complete installation of bed and mounting bracket. **Fig. 5**
- All **six** screws must be properly mounted to the chassis.

#### **Step 4:**

- To install liner dispenser ensure liner dispenser is free from damage. Remove key, unlock, and open liner dispenser lid. This will expose liner dispenser mounting holes.
- Line up dispenser mounting holes onto chassis and secure with the four screws provided. **Fig. 6** Close and lock the liner dispenser door.

#### **Step 5:**

- Clean work area and inspect unit to ensure it opens and closes smoothly.



# KB300

## Instrucciones de instalación

### ⚠️ **¡IMPORTANTE! LEA ATENTAMENTE Y CONSERVE ESTE DOCUMENTO PARA FUTURAS CONSULTAS.**

#### Observación

Para asegurar la instalación correcta, se sugiere que una persona cualificada o un carpintero instalen el cambiador Koala Baby. Koala Kare Products no será responsable si el cambiador no se instala correctamente. Los cambiadores Koala Baby se probaron para sostener una carga estática importante. La unidad debe adosarse a una pared permanente que pueda sostener una carga importante. El peso máximo total recomendado para este cambiador es de 15 kg. El peso excesivo puede provocar una condición de peligro o inestabilidad.

#### Criterios de inspección

Un cambiador con el mantenimiento correcto:

- Se abre y cierra suavemente.
- Ofrece protectores a los padres mediante un dispensador completamente lleno. (El dispensador está incorporado en la unidad).
- Suministra un lugar limpio y práctico para que los clientes se ocupen de sus niños.

#### Repuestos

Para obtener una lista de repuestos para este producto (como correas, amortiguadores y etiquetas), visite [www.koalabear.com](http://www.koalabear.com).

Es posible comprar repuestos y protectores adicionales al distribuidor local o directamente a Koala desde [www.koalabear.com](http://www.koalabear.com).

#### EN 12221:2026 (E)

 **ADVERTENCIA:** Nunca deje al niño sin supervisión; manténgalo siempre al alcance de la mano.

Todos los accesorios del montaje deben ajustarse perfectamente y revisarse periódicamente.

No olvide el riesgo de incendio que la presencia de fuego u otras fuentes de calor, como estufas eléctricas, de gas, etc. en las proximidades del cambiador puede suponer.

No utilice el producto si alguno de sus componentes está roto o falta.

No utilice accesorios ni piezas de repuesto que no hayan sido aprobados por el fabricante.

Este producto está destinado únicamente para uso doméstico.

No deje al niño sin supervisión. La unidad está diseñada para un peso máximo de 15 kg. No utilice la unidad para cambiar pañales si alguna de sus piezas está rota o falta.

Límpielo y desinfectelo una vez al día o más, según la frecuencia de uso.

No se requiere un colchón cambiador para este producto.

No coloque ningún juguete ni barra de juguetes cuando utilice el producto en su función de cambiador.

La unidad debe limpiarse una o más veces al día con un cepillo de nailon limpio y un desinfectante en aerosol.



max 15 kg

**WARNING** Never leave the child unattended  
**ADVERTENCIA** Nunca deje al niño sin supervisión  
**ATTENTION** Ne jamais laisser l'enfant sans surveillance  
**WARNUNG** Lassen Sie das Kind niemals unbeaufsichtigt





# KB300

## Instrucciones de instalación

**▲IMPORTANTE! LEA ATENTAMENTE Y CONSERVE ESTE DOCUMENTO PARA FUTURAS CONSULTAS.**

### Herramientas necesarias

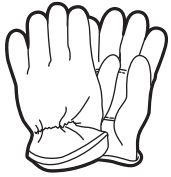

Guantes de seguridad

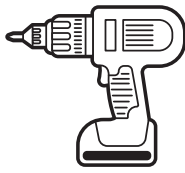

Taladro

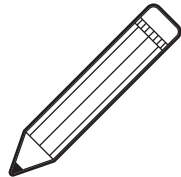

Lápiz



Detector de travesaños

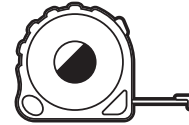

Cinta métrica

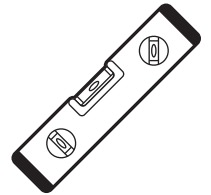

Nivel



Lentes de seguridad



Destornillador Phillips



Mechas de 1/8" (3 mm)  
(comunes y para mampostería)



Mechas de 7/32" (6 mm)  
(comunes y para mampostería)

### Tornillería suministrada

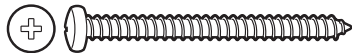

Tornillos de cabeza alomada para madera de 1/4" x 3"  
Cantidad: 6

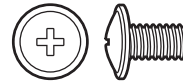

Tornillos de cabeza de botón Phillips de 8-32" x 5/16"  
Cantidad: 4



Escanee el código QR para ver el video de instalación y para encontrar recursos sobre el producto. Disponibles también en:

[www.koalabear.com/product-catalog/kb300/](http://www.koalabear.com/product-catalog/kb300/)





# KB300

## Instrucciones de instalación

### ▲IMPORTANTE! LEA ATENTAMENTE Y CONSERVE ESTE DOCUMENTO PARA FUTURAS CONSULTAS.

Fig. 1

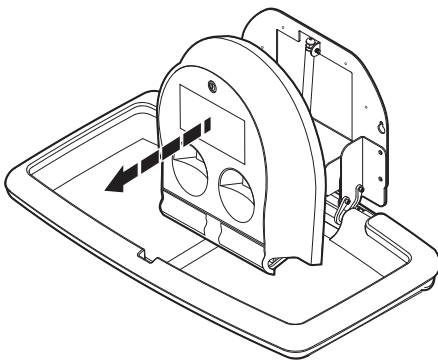

#### Paso 1:

- Saque la base del cambiador de pañales de la caja de embalaje y compruebe que no haya sufrido daños durante el transporte. Si observa daños, póngase en contacto con el Servicio de atención al cliente de Koala Kare Products en el 888.733.3456.
- Localice el mejor lugar para instalar la unidad.

#### Paso 2:

- Retire de la caja la cama y el chasis y seleccione la zona de la pared donde va a instalar la unidad. **Fig. 1**
- Asegúrese de tener en cuenta la holgura de funcionamiento de 9 3/8" (238mm) a ambos lados del chasis y 21 1/8" (537mm) desde la superficie de la pared al abrir.

#### **Para pared de tacos de madera**

- Mida desde el suelo 37 7/16" (951mm) sobre el centro del taco y marque la pared. Los orificios de montaje están diseñados para centros de taco de 16" (406mm). Asegúrese de que los puntos que ha marcado para los orificios de montaje están nivelados antes de taladrar. **Fig. 2** Taladre orificios de muestra para el montaje del agujero de cerradura mediante una broca normal de 1/8".
- Si el centro de los tacos de madera no está a una distancia de 16" (406mm), tendrá que utilizar pasadores para asegurar un lateral de la unidad. El otro lateral debería asegurarse al taco mediante los tornillos suministrados. Tiene que dejar un espacio en el interior de la pared para que los pasadores puedan girar. Este espacio variará en función de los pasadores usados.

#### **Para mampostería o azulejos sobre la pared de los tacos**

- Use una broca de mampostería de 7/32" (5mm) para taladrar un agujero de muestra hasta que llegue al taco. Cambie a una broca normal de 1/8" (3mm).

Fig. 2

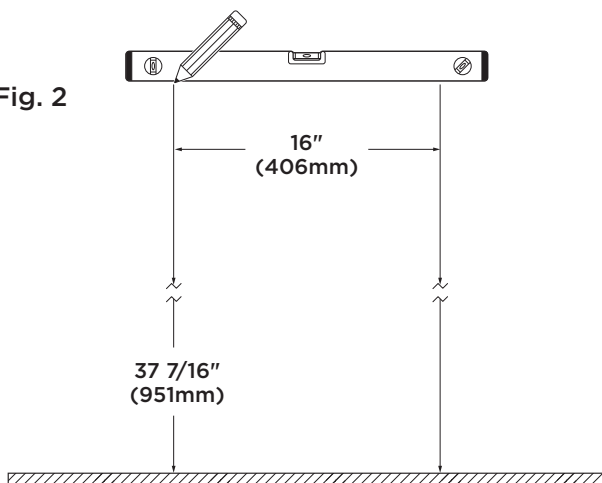



# KB300

## Instrucciones de instalación

### ▲IMPORTANTE! LEA ATENTAMENTE Y CONSERVE ESTE DOCUMENTO PARA FUTURAS CONSULTAS.

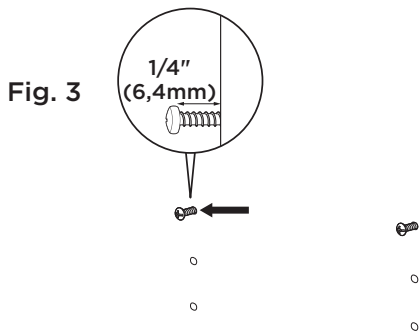

Fig. 4

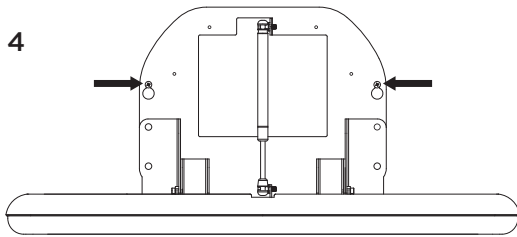

Fig. 5

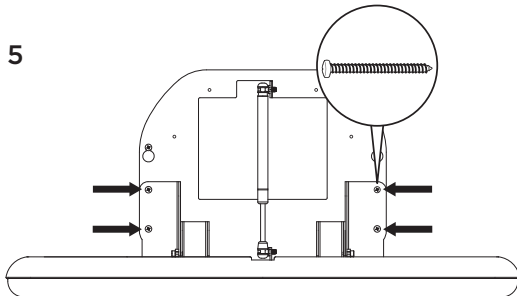
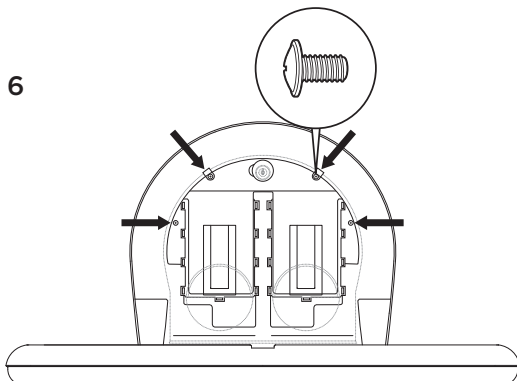

Fig. 6



#### Para tacos de metal o bloques de hormigón

- Si la pared tiene tacos de metal o una superficie subyacente de bloque de hormigón, tendrá que utilizar pasadores para asegurar un lateral de la unidad. El otro lateral debería asegurarse al taco mediante los tornillos suministrados. Tiene que dejar un espacio en el interior de la pared para que los pasadores puedan girar. Este espacio variará en función de los pasadores usados.

#### Paso 3:

- Atornille dos de los tornillos de montaje en los orificios de muestra dejando 1/4" (6,4mm) abierto para permitir que las ranuras del agujero de cerradura se monten con facilidad sobre las cabezas de los tornillos. **Fig. 3**
- Coloque el chasis sobre los tornillos. **Fig. 4**
- Tras apretar la unidad usando las ranuras de agujero de cerradura, verifique si la unidad está nivelada. Apriete los dos tornillos superiores para que estén a nivel con la pared.
- Use los cuatro orificios inferiores como guía para marcar y taladrar los orificios de muestra. Use los cuatro tornillos restantes para completar la instalación de la cama y el soporte de montaje. **Fig. 5**
- Los **seis** tornillos deben estar correctamente montados en el chasis.

#### Paso 4:

- Compruebe que el dispensador no esté dañado. Retire la llave, desbloquee y abra la tapa del dispensador de forros. Esto expondrá los orificios de montaje del dispensador de forros.
- Alinee los orificios de montaje del dispensador sobre el chasis y apriételo con los cuatro tornillos suministrados. **Fig. 6** Cierre y eche la llave en la puerta del dispensador.

#### Paso 5:

- Limpie la zona de trabajo e inspeccione la unidad para asegurarse de que abre y cierra con suavidad.



# KB300

## Instructions d'utilisation

### ⚠️ IMPORTANT! LIRE ATTENTIVEMENT ET CONSERVER POUR RÉFÉRENCE ULTÉRIEURE.

#### Attention

Afin de garantir une installation correcte, il est recommandé de faire installer la table à langer Koala par une personne qualifiée ou un menuisier.

Koala Kare Products ne peut être tenu responsable si la table n'est pas installée correctement. Les tables à langer Koala ont été testées pour supporter une charge statique importante. L'unité doit être fixée à un mur permanent capable de supporter une charge importante. Le poids total maximum recommandé pour cette table à langer est de 15kgs. Un poids excessif peut entraîner une situation dangereuse ou instable.

#### Critères d'inspection

Une table à langer correctement entretenue:

- S'ouvre et se ferme en douceur.
- Propose des alaises aux parents grâce à un distributeur d'alaises entièrement approvisionné. (Distributeur intégré à l'unité.)
- Fournit un endroit propre et pratique aux clients pour s'occuper de leurs enfants.

#### Pièces de rechange

Pour une liste des pièces de rechange pour ce produit (telles que les sangles, les amortisseurs et les étiquettes), visitez [www.koalabear.com](http://www.koalabear.com).

Les pièces de rechange et les alaises supplémentaires peuvent être achetées auprès de votre distributeur local ou directement auprès de Koala sur [www.koalabear.com](http://www.koalabear.com).

#### EN 12221:2026 (E)

**⚠️ AVERTISSEMENT:** Ne jamais laisser un enfant sans surveillance — toujours garder l'enfant à portée de main.

Tous les dispositifs de fixation doivent toujours être correctement serrés et vérifiés régulièrement.

Soyez conscient du risque de feu ouvert et d'autres sources de forte chaleur, telles que les radiateurs électriques, les appareils à gaz, etc., à proximité immédiate de la table à langer.

N'utilisez pas le produit si des composants sont cassés ou manquants.

N'utilisez pas d'accessoires ou de pièces de rechange autres que ceux approuvés par le fabricant.

Ce produit est destiné à un usage domestique uniquement.

Ne jamais laisser un enfant sans surveillance. La table à langer est conçue pour un poids maximal de 15 kg. N'utilisez pas la table à langer si des pièces sont cassées ou manquantes.

Un matelas à langer n'est pas requis pour ce produit.

N'attachez aucun jouet ni arche de jeux lorsque le produit est utilisé comme table à langer.

L'unité doit être nettoyée une ou plusieurs fois par jour avec une brosse en nylon propre et un désinfectant en aérosol.



**WARNING** Never leave the child unattended  
**ADVERTENCIA** Nunca deje al niño sin supervisión  
**ATTENTION** Ne jamais laisser l'enfant sans surveillance  
**WARNUNG** Lassen Sie das Kind niemals unbeaufsichtigt



**max 15 kg**

Koala Kare Products, A Division of Bobrick 8001 S. Chambers Rd. Englewood, CO 80112 [www.koalabear.com](http://www.koalabear.com) PH 888-733-3456 P/N 300-91



# KB300

## Consignes d'installation

**▲IMPORTANT! LIRE ATTENTIVEMENT  
ET CONSERVER POUR RÉFÉRENCE  
ULTÉRIEURE.**

### Outils nécessaires

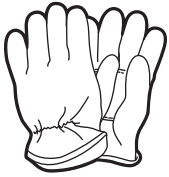

Gants de sécurité

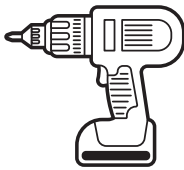

Perceuse

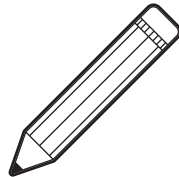

Crayon



Détecteur de montants muraux

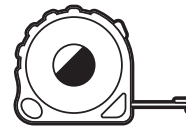

Mètre ruban

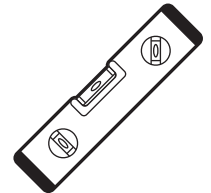

Niveau



Lunettes de protection



Tournevis à tête cruciforme



Mèche 1/8" (3 mm)  
(standard et maçonnerie)



Mèche 7/32" (6 mm)  
(standard et maçonnerie)

### Matériel fourni



Vis à bois à tête cylindrique  
1/4" x 3"  
Quantité: 6

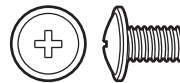

Vis cruciformes à tête cylindrique  
8-32" x 5/16"  
Quantité: 4



Scannez le code QR pour visionner la vidéo d'installation et trouver les ressources du produit. Aussi disponible sur : [www.koalabear.com/product-catalog/kb300/](http://www.koalabear.com/product-catalog/kb300/)





# KB300

## Consignes d'installation

### ⚠ IMPORTANT! LIRE ATTENTIVEMENT ET CONSERVER POUR RÉFÉRENCE ULTÉRIEURE.

Fig. 1

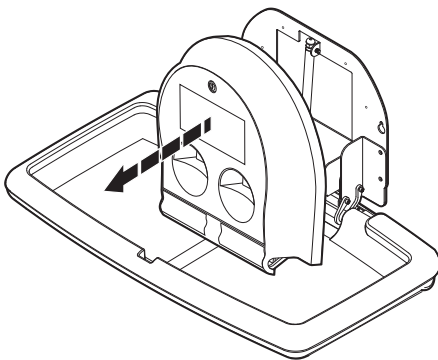

#### Étape 1:

- Retirez la table à langer du carton d'emballage et vérifiez qu'elle n'a pas été endommagée durant le transport. Si le contenu est endommagé, veuillez appeler le Service clientèle de Koala Kare Products au 1.888.733.3456.
- Identifiez le meilleur endroit pour installer la table à langer.

#### Étape 2:

- Retirez le lit et le cadre du carton, puis sélectionnez l'emplacement sur le mur où l'unité sera montée. **Fig. 1**
- Réservez une distance de dégagement de 238mm de chaque côté du cadre exposé et de 537mm par rapport à la surface du mur en position d'ouverture.

#### Pour murs en poteau de bois

- Mesurez une distance de 951mm du sol jusqu'au poteau de cloison et marquez le mur. Les trous de montage sont conçus pour des poteaux de cloison de 406mm. Vérifiez que les emplacements marqués pour les trous de montage sont à niveau avant de percer les trous. **Fig. 2** Percez des trous pilotes pour le montage en trou de serrure en utilisant une mèche standard de 3mm.
- Si le mur a des poteaux en bois qui ne sont pas placés tous les 406mm, utilisez des boulons à ailettes pour fixer un côté de la table. L'autre côté devra être fixé au poteau en utilisant les vis fournies. Laissez un espace dans le mur pour pouvoir tourner les boulons à ailettes. Il variera selon les boulons à ailettes utilisés.

#### Pour la maçonnerie ou le carrelage sur poteaux

- Utilisez une mèche de maçonnerie de 5mm pour le trou pilote jusqu'au contact avec le poteau. Remplacez la mèche par une mèche standard de 3mm.

Fig. 2

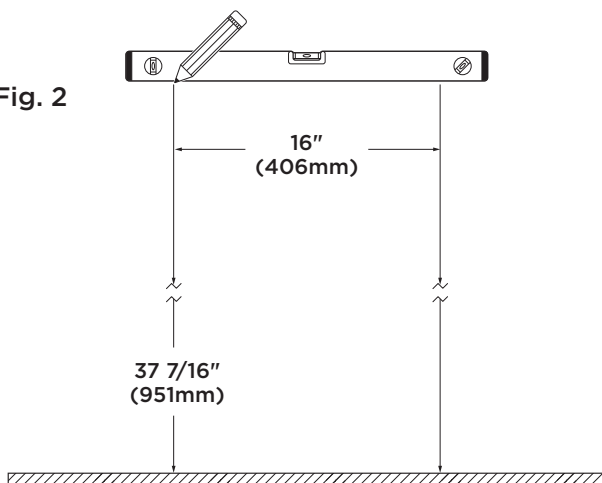



# KB300

## Consignes d'installation

### ⚠ IMPORTANT! LIRE ATTENTIVEMENT ET CONSERVER POUR RÉFÉRENCE ULTÉRIEURE.

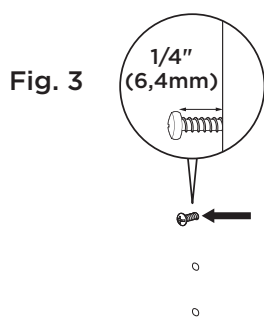

Fig. 4

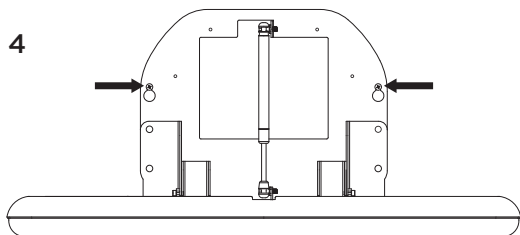

Fig. 5

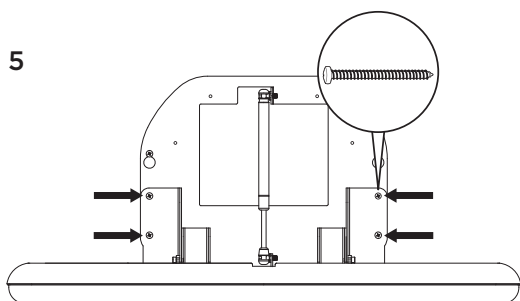
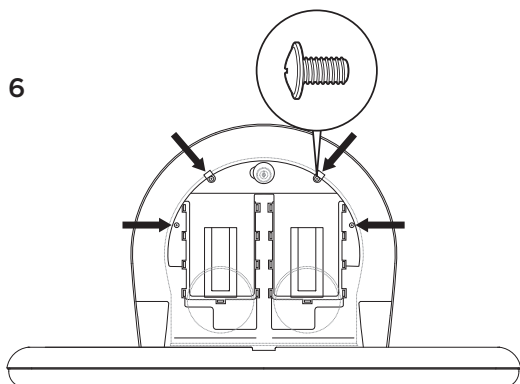

Fig. 6



#### Pour poteau métallique ou bloc de béton

- Si le mur a des poteaux en métal ou une couche de bloc en ciment, utilisez des boulons à ailettes pour fixer un côté de la table. L'autre côté devra être fixé au poteau en utilisant les vis fournies. Laissez un espace dans le mur pour pouvoir tourner les boulons à ailettes. Il variera selon les boulons à ailettes utilisés.

#### Étape 3:

- Vissez deux vis de montage dans les trous pilotes en exposant 1/4" (6,4 mm) afin de pouvoir monter facilement les encoches en trou de serrure sur les têtes de vis. **Fig. 3**
- Placez le cadre sur les vis. **Fig. 4**
- Après avoir fixé la table à l'aide des encoches en trou de serrure, vérifiez que la table est à niveau. Serrez les deux vis supérieures de sorte qu'elles affleurent contre le mur.
- Utilisez les quatre trous inférieurs comme repère pour marquer et percer les trous pilotes. Utilisez les quatre vis restantes pour compléter l'installation du lit et du support de montage. **Fig. 5**
- Les six vis doivent être montées sur le cadre.

#### Étape 4:

- Vérifiez que le distributeur d'alaises n'est pas endommagé. Enlevez la clé, débloquez le couvercle et ouvrez le distributeur d'alaises. Les trous de montage du distributeur d'alaises sont maintenant exposés.
- Alignez les trous de montage du distributeur d'alaises sur le cadre et fixez la table à l'aide des quatre vis fournies. **Fig. 6** Refermez et verrouillez le volet du distributeur d'alaises.

#### Étape 5:

- Nettoyez la zone de travail et inspectez la table à l'aide pour vérifier qu'elle s'ouvre et se ferme facilement.



# KB300

## Bedienungsanleitung

### ▲WICHTIG! SORGFÄLTIG LESEN UND FÜR SPÄTEREN BEZUGNAHME AUFBEWAHREN.

#### Bitte beachten

Zur Gewährleistung einer ordnungsgemäßen Montage wird empfohlen, den Koala Babywickeltisch von einer qualifizierten Person oder einem Schreiner montieren zu lassen. Koala Kare Products übernimmt keine Verantwortung, wenn der Wickeltisch nicht ordnungsgemäß montiert wird. Koala Babywickeltische wurden hinsichtlich der Tragfähigkeit für eine erhebliche statische Belastung geprüft. Die Einheit muss an einer festen Wand montiert werden, die diese Belastung tragen kann. Das empfohlene Maximalgewicht für diesen Babywickeltisch beträgt 15 kg. Ein übermäßiges Gewicht kann zu einer gefährlichen oder instabilen Situation führen.

#### Prüfkriterien

Ein ordnungsgemäß gewarteter Babywickeltisch:

- Lässt sich reibungslos öffnen und schließen.
- Stellt Eltern Auflagen in einem vollständig gefüllten Auflagenspender bereit. (Spender ist in die Vorrichtung integriert.)
- Bietet Kunden einen sauberen und praktischen Ort zur Versorgung ihrer Kinder.

#### Ersatzteile

Eine Liste der Ersatzteile für dieses Produkt (wie Gurte, Stoßdämpfer und Etiketten) finden Sie auf [www.koalabear.com](http://www.koalabear.com).

Ersatzteile und zusätzliche Auflagen können beim lokalen Vertriebs Händler oder direkt bei Koala auf [www.koalabear.com](http://www.koalabear.com) erworben werden.

#### EN 12221:2026 (E)

**▲ WARNUNG:** Lassen Sie das Kind niemals unbeaufsichtigt - halten Sie das Kind stets in Reichweite Ihrer Arme.

Alle Montagebefestigungen müssen stets korrekt angezogen und regelmäßig überprüft werden.

Beachten Sie die Gefahr durch offenes Feuer und andere starke Hitzequellen, wie elektrische Heizgeräte, Gasheizungen usw., in unmittelbarer Nähe der Wickeleinheit.

Verwenden Sie das Produkt nicht, wenn Komponenten beschädigt sind oder fehlen.

Verwenden Sie keine Zubehör- oder Ersatzteile, die nicht vom Hersteller genehmigt wurden.

Dieses Produkt ist nur für den häuslichen Gebrauch bestimmt.

Lassen Sie das Kind niemals unbeaufsichtigt. Die Wickeleinheit ist für ein maximales Gewicht von 15 kg ausgelegt. Verwenden Sie die Wickeleinheit nicht, wenn Teile beschädigt sind oder fehlen.

Für dieses Produkt ist keine Wickelaufgabe erforderlich.

Befestigen Sie kein Spielzeug oder Spielzeugstangen am Produkt, wenn es als Wickeleinheit verwendet wird.

Die Einheit sollte einmal oder mehrmals täglich mit einer sauberen Nylonbürste und einem Sprühdeseinfektionsmittel gereinigt werden.



**WARNING** Never leave the child unattended  
**ADVERTENCIA** Nunca deje al niño sin supervisión  
**ATTENTION** Ne jamais laisser l'enfant sans surveillance  
**WARNUNG** Lassen Sie das Kind niemals unbeaufsichtigt



**max 15 kg**

Koala Kare Products, A Division of Bobrick 8001 S. Chambers Rd. Englewood, CO 80112 [www.koalabear.com](http://www.koalabear.com) PH 888-733-3456 P/N 300-91



# KB300

## Montageanleitung

### ▲WICHTIG! SORGFÄLTIG LESEN UND FÜR SPÄTEREN BEZUGNAHME AUFBEWAHREN.

#### Benötigte Werkzeuge

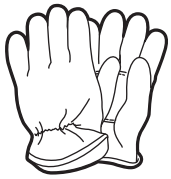

Sicherheits-  
handschuhe

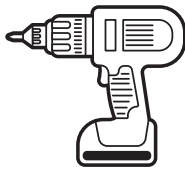

Bohrer

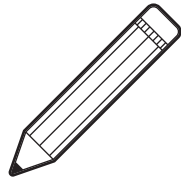

Bleistift



Balkensucher  
(für Ständerwerk)

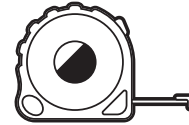

Maßband

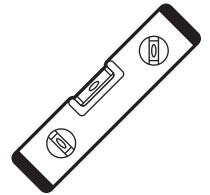

Wasserwaage



Schutzbrille



Kreuzschlitzschraubendreher



3 mm  
(normal und Mauerwerk)  
Bohrer



6 mm  
(normal und Mauerwerk)  
Bohrer

#### Mitgeliefertes Werkzeug und Zubehör

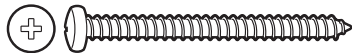

1/4" x 3"  
Flachkopfholzschrauben  
Menge: 6

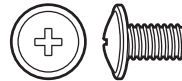

8-32" x 5/16"  
Flansch-Kreuzschlitz-Schrauben  
Menge: 4



Scannen Sie den QR-Code, um sich das Montagevideo anzusehen und die Produktressourcen zu finden. Ebenfalls verfügbar unter:  
[www.koalabear.com/product-catalog/kb300/](http://www.koalabear.com/product-catalog/kb300/)





# KB300

## Montageanleitung

### ▲WICHTIG! SORGFÄLTIG LESEN UND FÜR SPÄTEREN BEZUGNAHME AUFBEWAHREN.

Abb. 1

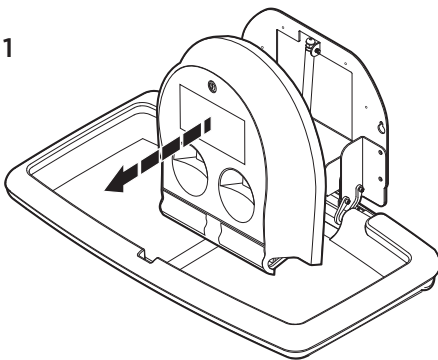

#### Schritt 1:

- Nehmen Sie den Wickeltisch aus dem Versandkarton und prüfen Sie das Produkt auf Transportschäden. Sollten Sie Schäden feststellen, wenden Sie sich unter +1-888-733-3456 an den Koala Kare Products Kundendienst.
- Ermitteln Sie den geeigneten Ort für die Montage des Produkts.

#### Schritt 2:

- Nehmen Sie die Auflage und das Chassis aus dem Karton und bestimmen Sie den Wandbereich, an dem das Produkt montiert werden soll. **Abb. 1**
- Stellen Sie sicher, dass der für den Gebrauch erforderliche Platz von 9 3/8 Zoll (238mm) auf beiden Seiten des Chassis und 21 1/8 Zoll (537mm) geöffnet ab Wand vorhanden ist.

Abb. 2

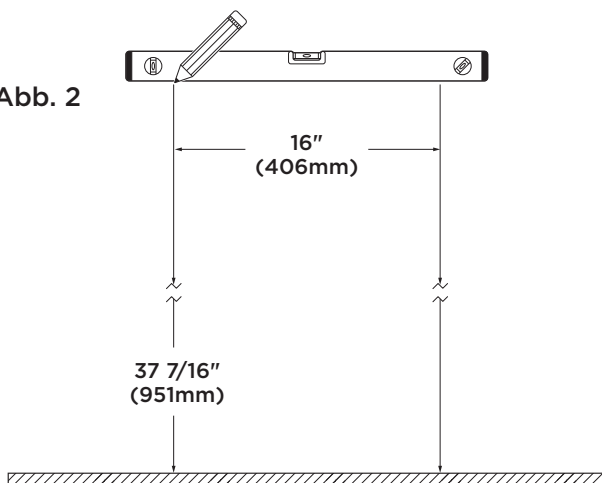

#### **Zur Holzleichtbauwand**

- Messen Sie vom Boden ausgehend 37 7/16 Zoll (951mm) mittig auf dem Ständer und markieren Sie die entsprechende Stelle an der Wand. Die Bohrlöcher sind auf 16-Zoll-Ständermitten (406mm) ausgelegt. Stellen Sie vor dem Bohren sicher, dass die für die Bohrlöcher markierten Stellen waagrecht ausgerichtet sind. **Abb. 2** Bohren Sie mit einem normalen 1/8"-Bohrer die Löcher für die Montage vor.
- Hat die Wand Holzständer, deren Abstand zueinander nicht 16 Zoll (406mm) beträgt, müssen Sie Kippdübel verwenden, um eine Seite der Einheit zu befestigen. Die andere Seite sollte mit den mitgelieferten Schrauben am Ständer befestigt werden. Stellen Sie ausreichend Platz hinter der Wand für die Kippdübel sicher, damit sich diese drehen können. Je nach Art der Kippdübel variiert die Größe des benötigten Raumes.

#### **Für Mauerwerk oder Fliesen an Ständerleichtbauwand**

- Bohren Sie mit einem 7/32"-(5mm)-Mauerwerkbohrer bis zum Ständer vor. Wechseln Sie zu einem normalen 1/8"-(3mm)-Bohrer.

#### **Für Metallständer oder Betonblöcke**

- Verfügt die Wand über Metallständer oder ist sie aus Beton, müssen Sie Kippdübel verwenden, um eine Seite der Einheit zu befestigen. Die andere Seite sollte mit den mitgelieferten



# KB300

## Montageanleitung

### ▲WICHTIG! SORGFÄLTIG LESEN UND FÜR SPÄTEREN BEZUGNAHME AUFBEWAHREN.

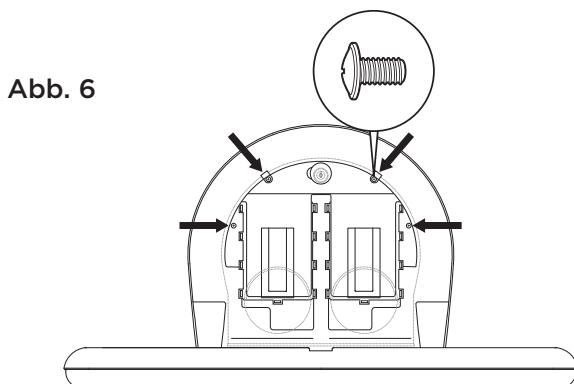
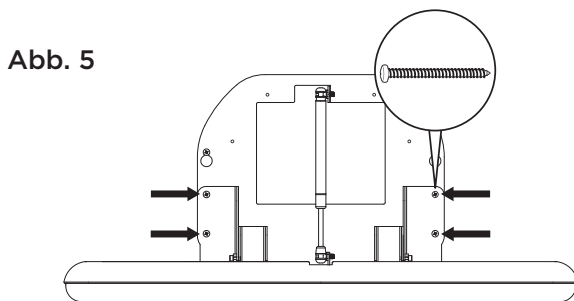
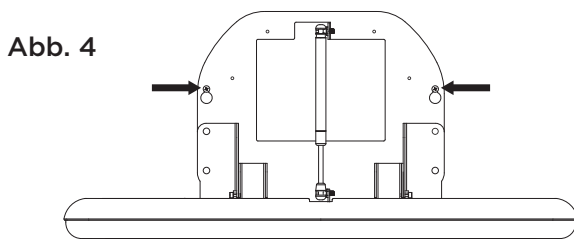
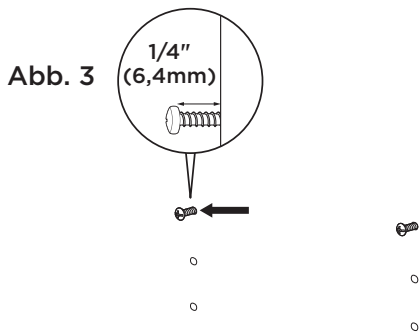

Schrauben am Ständer befestigt werden. Stellen Sie ausreichend Platz hinter der Wand für die Kippdübel sicher, damit sich diese drehen können. Je nach Art der Kippdübel variiert die Größe des benötigten Raumes.

### Schritt 3:

- Schrauben Sie zwei der Montageschrauben in die vorgebohrten Löcher, wobei die Schrauben ca. 1/4 Zoll (6,4mm) herausragen sollten, sodass die Befestigungslöcher leicht über die Schraubenköpfe geschoben werden können. **Abb. 3**
- Bringen Sie das Chassis über den Schrauben an. **Abb. 4**
- Sobald Sie das Produkt mithilfe der Befestigungslöcher angebracht haben, stellen Sie sicher, dass es waagrecht ausgerichtet ist. Ziehen Sie die oberen zwei Schrauben an, sodass diese bündig an der Wand anliegen.
- Markieren und bohren Sie in den unteren Öffnungen vier weitere Löcher vor. Befestigen Sie die restlichen vier Schrauben und vervollständigen Sie die Montage von Auflage und Befestigungsteil. **Abb. 5**
- Alle sechs Schrauben müssen am Chassis befestigt sein.

### Schritt 4:

- Stellen Sie sicher, dass der Spender keinen Schaden aufweist. Entsperren Sie ihn mithilfe des Schlüssels und öffnen Sie den Deckel des Spenders. Dadurch werden die Montagelöcher zugänglich.
- Gleichen Sie die Montagelöcher des Spenders mit denen des Chassis ab und befestigen Sie ihn mithilfe der vier mitgelieferten Schrauben. **Abb. 6** Machen Sie die Tür zu und verschließen Sie sie.

### Schritt 5:

- Reinigen Sie Ihren Arbeitsbereich und prüfen Sie das Produkt, um sicherzustellen, dass es sich leicht öffnen und schließen lässt.

This page intentionally left blank.

**Koala Kare Products**  
**A Division of Bobrick**

8001 South Chambers Road, Englewood, CO 80112

**Main:** 303.539.8300 | **Toll Free:** 888.733.3456 | **Fax:** 303.539.8399

**Website:** koalabear.com | **Email:** customerservice@koalabear.com